

indiana line

MANUALE D'ISTRUZIONI - OWNER'S MANUAL - HASZNÁLATI ÚTMUTATÓ

DIVA

IMPORTANTE

Leggete attentamente queste istruzioni prima di installare i diffusori: vi aiuteranno ad ottenere le migliori prestazioni.

IMPORTANT

Please read carefully these instructions before setting up your loudspeakers: you will be able to obtain the best performances.

FONTOS

Kérjük, figyelmesen olvassa el ezeket az utasításokat a hangsugárzók beállítása előtt: így a legjobb teljesítményt érheti el.

ATTENZIONE!!!

Non utilizzare altoparlanti ad alta potenza di uscita dall'amplificatore per lungo tempo. Ricorda che solo amplificatori da studio di riferimento sono in grado di riprodurre un'elevata potenza vicina alla potenza nominale dei tuoi altoparlanti sotto forma di un segnale musicale non distorto. La maggior parte degli amplificatori e dei ricevitori A/V genera distorsione a livelli di potenza e volume elevati, specialmente se la loro potenza di uscita è inferiore a quella suggerita per il diffusore (clipping). Ciò potrebbe danneggiare gli altoparlanti. Tali danni sono facilmente rilevabili e non sono soggetti a riparazione in garanzia.

CAUTION!!!

Do not use loudspeakers at amplifier's highpower output for a long time. Remember that only reference studio amplifiers are able to reproduce high power close to the nominal power of your speakers, in the form of an undistorted music signal. Most amplifiers and A/V receivers generate distortion at high power and highvolume levels, especially if their power output is lower than the suggested power handling of the speaker (clipping). This may damage the loudspeakers. Such damage is easy to detect and is not subject to warranty repair.

FIGYELEM!!!

Ne használja a hangsugárzókat hosszú ideig nagyon magas hangerőszinten. Ne feledje, hogy csak a referencia stúdióerősítők képesek a hangsugárzók névleges teljesítményéhez közeli nagy teljesítményt torzításmentes zenei jel formájában visszaadni. A legtöbb erősítő és A/V vevőegység nagy teljesítmény és nagy hangerő esetén torzítást generál, különösen akkor, ha a kimeneti teljesítményük alacsonyabb, mint a hangszóró javasolt teljesítménye ("klippelés"). Ez károsíthatja a hangszórókat. Az ilyen károkat könnyű felismerni, és nem tartoznak a garanciális javítás körébe.

indiana line

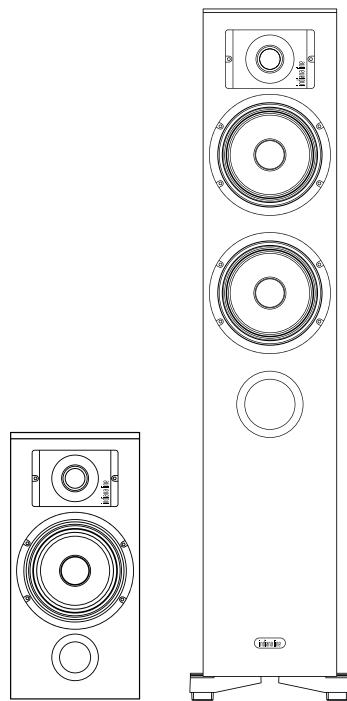

		DIVA 3	DIVA 5
		könyvespolc sugárzó	álló hangsugárzó
Kialakítás		2-utas	2,5-utas
Kabinet típus		bassz-reflex	bassz-reflex
Javasolt erősítő teljesítmény	W	30-100	30-130
Erősítő terhelő impedancia	Ohm	4-8	4-8
Frekvencia válasz	Hz	45-23000	40-23000
Érzékenység (2.83 V / 1 m)	dB	90	90
Mély / középsugárzó (átmérő)	mm	150	150
Magassugárzó átmérő	mm	26	26
Keresztváltási frekvencia	Hz	3500	400 / 2800
Méreték (Ma. × Szé. × Mé.)	mm	335 × 166 × 320	857 × 200 × 275
Súly (1 darab)	kg	6,1	13,1

INDIANA LINE

I diffusori acustici Indiana Line sono stati sviluppati per garantire le prestazioni necessarie a soddisfare le esigenze di fedeltà, dinamica e tenuta in potenza richieste anche dalle più recenti tecniche di registrazione.

Questi diffusori, abbinati ad un impianto stereo od un sistema Home Cinema, permettono di ricreare nell'ambiente d'ascolto le coinvolgenti emozioni di un concerto live o l'atmosfera della colonna sonora di un film.

In un sistema stereo è bene che la distanza tra i due diffusori non sia inferiore ad un paio di metri. Il punto d'ascolto ideale è posto al centro dei due diffusori, ad una distanza pari a quella tra le due casse.

INDIANA LINE

The Indiana Line loudspeakers have been developed to warrant high performances as to meet the musical quality precision, dynamic range and power handling capability required by the most advanced recording techniques.

These speakers, matched with a hi-fi stereo or Home Cinema system, allow to recreate in your listening room the enrapturing emotion of a live concert or the atmosphere of a movie sound track.

The right distance between the two speakers have to be not closer than a couple of meters. The ideal listening area is at the centre of the speaker systems, at an equal distance from the boxes.

INDIANA LINE

Az Indiana Line hangsugárzókat úgy fejlesztették ki, hogy a legfejlettebb felvételi technikák által megkövetelt zenei minőséget, dinamikai tartományt és teherbíró képességet is kielégítsék.

Ezek a hangsugárzók egy hi-fi sztereó vagy házimozsi rendszerrel párosítva lehetővé teszik, hogy a hallgatósobában újrateemtse egy élő koncert vagy egy filmzene hangsávjának lenyűgöző érzelmeit.

A két hangsugárzó közötti ideális távolság néhány méter. Ennél lehetőleg ne helyezze közelebb egymáshoz őket. Az ideális hallgatási terület a hangsugárzó rendszer közepén, a dobozoktól egyenlő távolságra helyezkedik el.

SISTEMA HI-FI STEREO

HI-FI STEREO SYSTEM

SZTEREÓ RENDSZER

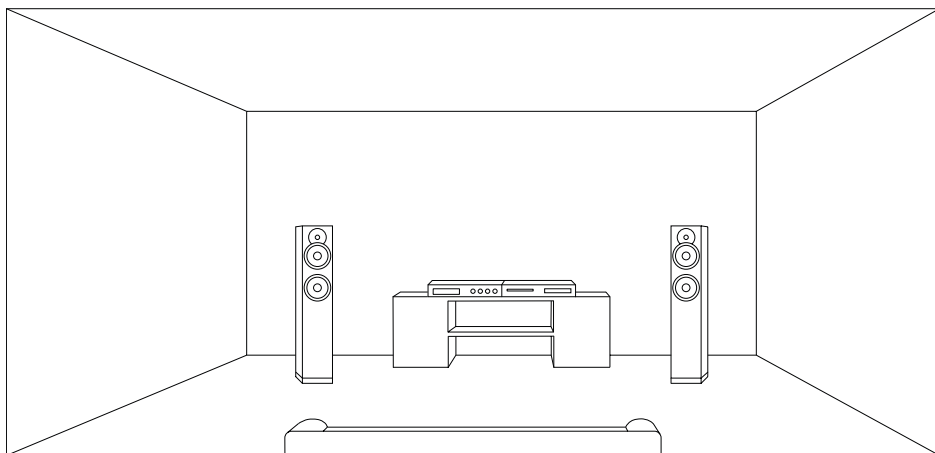

SISTEMA HOME CINEMA

HOME CINEMA SYSTEM

HÁZIMOZI RENDSZER

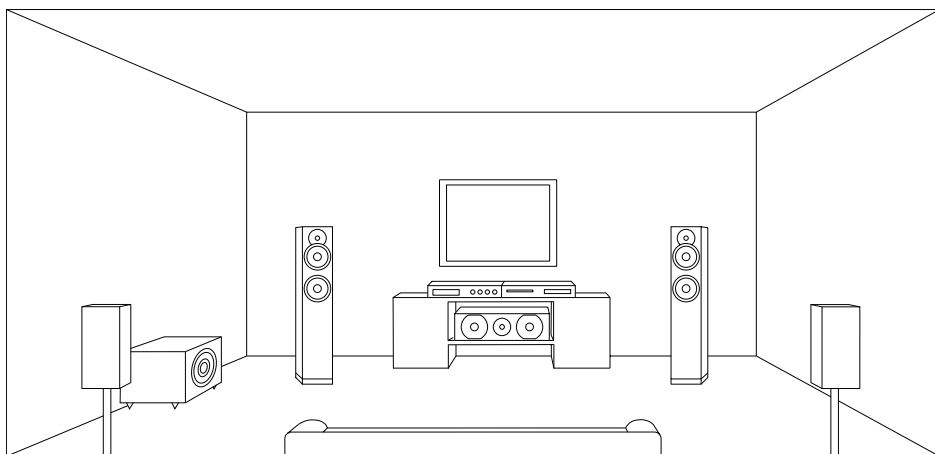

POSIZIONAMENTO

Evitate di collocare i diffusori vicino a fonti di calore, in zone esposte a polvere o umidità. Nel posizionare i diffusori, tenete presente che le caratteristiche acustiche del locale giocano un ruolo importante nella riproduzione del suono:

- un ambiente con pochi mobili e/o grandi superfici vetrate incrementa le alte frequenze;
- un ambiente con molti mobili e/o tappeti/tendaggi assorbe le alte frequenze;
- posizionando i diffusori vicino ad una parete o un angolo si rinforzano le basse frequenze;
- posizionando i diffusori all'interno di nicchie si potrebbe alterare la risposta in frequenza; se ciò non può essere evitato, posizionate la parte anteriore dei box fuori dalla nicchia.

POSITIONING

Do not place the speakers near to heat sources and away from dust or moisture. Positioning speakers, please remember that the acoustical characteristics of the room play an important role in the sound quality:

- a room with not much furniture and/or with large windows increases the high frequencies;
- a room with a lot of furniture and/or carpets and curtains decreases the high frequencies;
- placing the speakers close to a wall or a corner the level of low frequencies is increased;
- placing the speakers in a recess the frequency response can be changed; if this location cannot be avoid, put the front panels of the speakers outside the recess.

ELHELYEZÉS

A hangszugárzókat ne helyezze hőforrások közelébe és tartsa azokat a portól vagy nedvességtől távol. A hangszugárzók elhelyezésekor ne feledje, hogy a helyiség akusztikai jellemzői fontos szerepet játszanak a hangminőségben:

- egy kevés bútorral és/vagy nagy ablakokkal rendelkező helyiség növeli a magas frekvenciákat;
- a sok bútorral és/vagy szőnyeggel és függönyökkel berendezett szoba csökkenti a magas frekvenciákat;
- ha a hangszugárzókat falhoz vagy sarokhoz közel helyezi, a mély frekvenciák szintje megnő;
- a hangszugárzókat egy mélyedésbe helyezve a frekvenciaválasz megváltozhat; ha ez a hely nem kerülhető el, helyezze a hangszugárzók előlapjait a mélyedésen kívülre.

TAMPONE IN SPUGNA

Per interfacciare correttamente il suono di Diva 3 e Diva 5 con l'acustica della stanza, è possibile cambiare il livello delle basse frequenze inserendo il tampone in spugna in dotazione nel condotto reflex: abitualmente quando il diffusore è collocato in una nicchia.

FOAM PLUG

To rightly match the sound of Diva 3 and Diva 5 with the acoustics of your room, it is possible to change the bass frequencies level, simply fitting the supplied foam plug into the reflex vent: usually when the speaker is placed inside a recess.

SZIVACSDUGÓ

A Diva 3 és Diva 5 hangjának a helyiség akusztikájához való igazítása érdekében lehetőség van a basszusfrekvenciák szintjének módosítására. Egyszerűen a mellékelt habszivacs dugót a reflexnyílásba illesztve. Erre általában akkor lehet szükség, ha a hangsugárzó egy mélyedésben van elhelyezve.

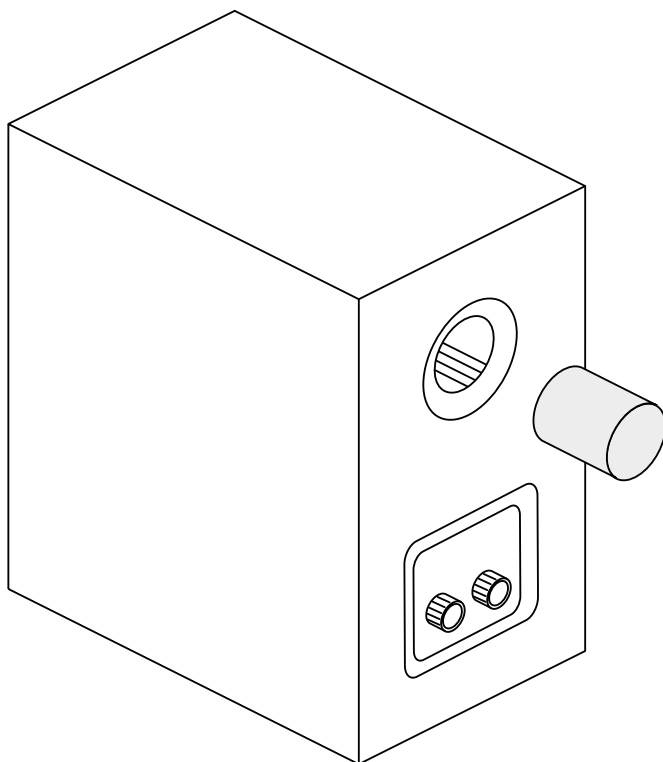

PIEDINI IN GOMMA

Sugeriamo di applicare sul fondo del box i gommini adesivi in dotazione.

RUBBER FEET

We suggest to apply on the bottom of the box the supplied adhesive pads.

GUMITALP

Javasoljuk, hogy a doboz alján alkalmazza a mellékelt öntapadós talpakat.

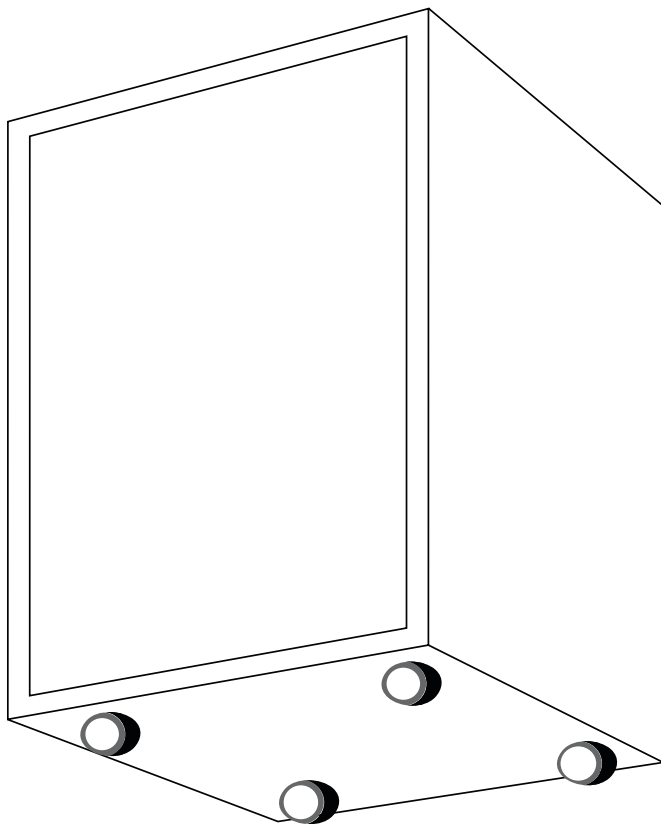

COLLEGAMENTO

E' bene che tutti i collegamenti siano fatti con l'amplificatore spento. Verificate che l'impedenza di carico non sia inferiore a quella accettata dall'amplificatore.

Collegate i diffusori all'amplificatore con cavo di buona qualità, di sezione proporzionata alla lunghezza: 1,5 millimetri quadri sino a tre metri; 2,5 millimetri per lunghezze superiori.

LINKING

All connections should be made with the amplifier switched off. Check that the load impedance is not lower than the amplifier can accept.

Link the speakers by using good quality cables; the cable cross section have to be proportionate to the length: 1,5 square millimeters up to three metres; 2,5 millimeters for greater lengths.

ÖSSZEKÖTÉS

Minden csatlakozást az erősítő kikapcsolt állapotában kell elvégezni. Ellenőrizze, hogy a terhelés impedanciája nem alacsonyabb, mint amit az erősítő el tud fogadni.

A hangsugárzókat jó minőségű kábelekkal kösse össze; a kábel keresztmetszetének arányosnak kell lennie a hosszúsággal: 1,5 négyzetmilliméter három méterig; 2,5 milliméter nagyobb hosszúság esetén.

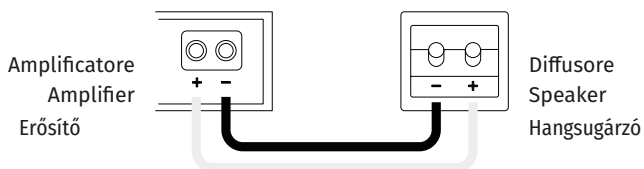

Rispettate le polarità: eventuali errori di fase (inversione di polarità) possono ridurre le prestazioni del sistema audio. Abitualmente il colore rosso e/o il segno "+" indicano il positivo, il colore nero e/o il segno "-" indicano il negativo.

Keep the polarities: in the event of wrong phase (opposite polarity) the performances of the audio system can be reduced. Usually the positive is marked with the red color and/or the "+" sign, the negative with the black and/or the "-" sign.

Tartsa be a polaritást: rossz fázis (ellentétes polaritás) esetén a hangrendszer teljesítménye csökkenhet. Általában a pozitívot piros színnel és/vagy a "+" jellel, a negatívot fekete színnel és/vagy a "-" jellel jelölik.

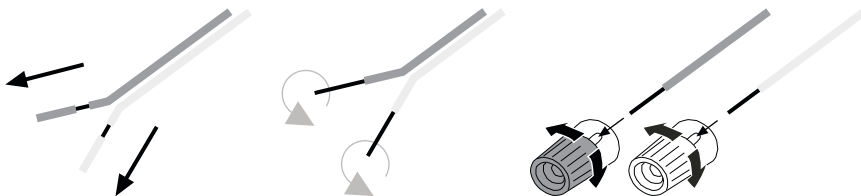

Verificate che nessun filo metta in cortocircuito le uscite degli alto-parlanti. Controllate che i morsetti dei diffusori siano ben serrati.

Ensure that no stray strands of wire are shorting speaker outputs together. Check that the loudspeaker terminals are tight.

Győződjön meg arról, hogy a hangsugárzó kimenetek nem zárják rövidre a kóbor vezetékzálakat. Ellenőrizze, hogy a hangszóró csatlakozói megfelelően szorosak.

MESSA A PUNTO

Prima di effettuare la messa a punto del sistema, controllate nuovamente tutti i collegamenti e le polarità. Fate riferimento al manuale di istruzioni del vostro amplificatore per regolare i livelli dei diffusori e/o per eventuali ulteriori controlli.

Spostate i diffusori all'interno della stanza per individuare la posizione che fornisce le migliori prestazioni, (1) anche piccoli cambiamenti possono fornire grandi differenze acustiche. Inoltre, provate a ruotare (2) i diffusori per individuare la posizione che offre la migliore acustica.

Il suono di tutti i diffusori migliora con il tempo: le prestazioni ottimali si ottengono solo dopo alcune decine di ore di ascolto.

FINE TUNING

Before fine tuning, please check that all the connections are correct and the polarities are too. Follow the instruction manual of your amplifier to adjust the speaker levels and/or further controls.

To locate the position supplying the best performances, try to move the speakers inside your listening room, (1) even small differences can supply important acoustical changes. As well, try to rotate the speakers (2) to find the right acoustical position.

Sound of all loudspeakers improves with the time: the better performances can be matched just after several hours of listening.

FINOMHANGOLÁS

A hangolás előtt ellenőrizze, hogy minden csatlakoztatás helyes és a polaritás is megfelelő. Kövesse az erősítője használati útmutatóját a hangsugárzószintek és / vagy további szabályozók beállításához.

A legjobb teljesítményt biztosító pozíció megtalálásához próbálja meg áthelyezni a hangsugárzókat a hallgatósobában, (1) még kis különbségek is jelentős akusztikai változásokat eredményezhetnek. A hangsugárzó elforgatásával (2) próbálja meg a megfelelő akusztikai pozíciót megtalálni.

Minden hangsugárzó hangzása javul az idő múlásával: a jobb minőséget már több órás hallgatás után is el lehet érni.

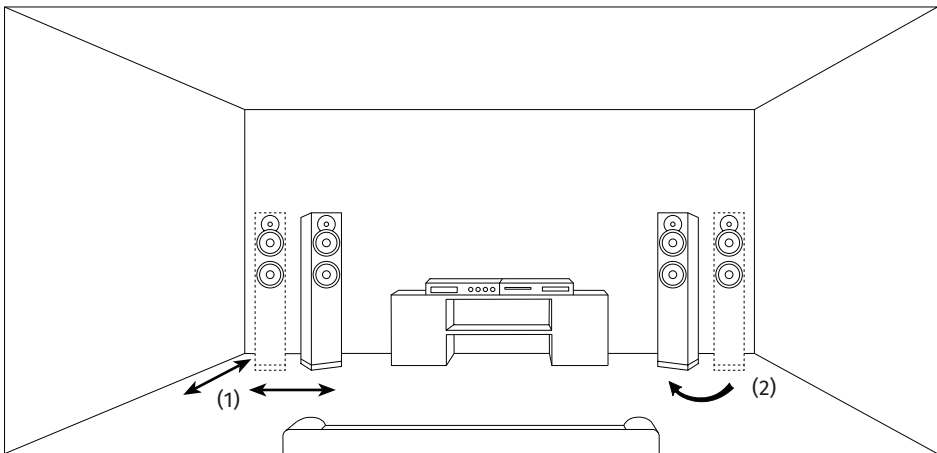

Individuate il miglior suono spostando i diffusori.

Find the right sound moving the speakers.

Keresse meg a megfelelő hangot, a hangsugárzó helyének módosításával.

SUGGERIMENTI

Conservate questo manuale: potrà servire in futuro. Il mancato rispetto dei requisiti del presente manuale invalida la garanzia.

Vi consigliamo di conservare l'imballo originale per un utilizzo futuro: i danni di trasporto a causa di imballaggio non corretto non sono coperti da garanzia, anche in caso di assistenza.

I diffusori sono provvisti di griglia frontale per proteggere gli altoparlanti. E' possibile l'uso senza la griglia, ma raccomandiamo questa protezione per evitare danni accidentali ai componenti. Non toccate gli altoparlanti perché si possono danneggiare.

Per pulire, utilizzate un panno asciutto e morbido. Non utilizzate detergenti liquidi o spray.

SUGGESTIONS

Keep this manual for future reference. Failure to comply with the requirements of this manual will void the warranty.

We suggest you to retain the original packing for future use: the freight damages due to incorrect packaging shall not be covered by the warranty, in the event of servicing too.

The loudspeakers are equipped with a front grille to protect drivers. It is possible to use them without this grille, but we recommend this protection to prevent accidental damage to the drivers. Do not touch the speakers as damage may easily result.

Use a soft dry cloth to clean the speakers. Do not use liquid or aerosol cleaners.

JAVASLATOK

Tartsa meg ezt a kézikönyvet a későbbi használatra. A jelen kézikönyvben foglalt követelmények be nem tartása esetén a garancia érvényét veszti.

Javasoljuk, hogy az eredeti csomagolást őrizze meg a későbbi használatra: a nem megfelelő csomagolásból eredő szállítási károkra a garancia nem terjed ki, szervizelés esetén sem.

A hangsugárzók előlappal vannak ellátva a hangszórók védelme érdekében. A hangsugárzók a rács nélkül is használhatók, de a hangszórók véletlen sérülésének elkerülése érdekében javasoljuk ezt a védelmet. Ne nyúljon a hangszórókhoz, mert az könnyen megsérülhet.

A hangsugárzók tisztításához puha, száraz ruhát használjon. Ne használjon folyékony vagy aeroszolos tisztítószereket.

**PRODUZIONE
DISTRIBUZIONE
GARANZIA**

I diffusori Indiana Line sono progettati in Italia, la produzione è made in PRC.

Periodo di garanzia: 24 mesi dalla data di vendita.
Condizioni di garanzia sul mercato polacco disponibili su: <https://audioklan.pl/warunki-gwarancji>. Condizioni di garanzia su altri mercati: contattare il distributore locale.



Il prodotto non può essere smaltito con i normali contenitori per rifiuti. È responsabilità dell'utente consegnare l'apparecchiatura di scarto a un punto di raccolta designato per il riciclaggio dei rifiuti generati da apparecchiature elettriche ed elettroniche.

**PRODUCTION
DISTRIBUTION
WARRANTY**

Indiana Line loudspeakers were designed in Italy, production is made in the PRC.

Warranty period: 24 months from the date of sale.
Warranty conditions on the Polish market available at: <https://audioklan.pl/warunki-gwarancji>. Warranty conditions on other markets – please contact your local distributor.



The product cannot be disposed of with ordinary waste containers. It is the user's responsibility to hand over the waste equipment to a designated collection point for the recycling of waste generated from electrical and electronic equipment.

**TERMÉK
DISZTRIBÚCIÓ
GARANCIA**

Az Indiana Line hangszórókat Olaszországban tervezték, a gyártás a Kínai Népköztársaságban történik.

Garanciaidő: 24 hónap az eladástól számítva. A lengyel piacon érvényes garanciális feltételek a következő címen érhetők el: <https://audioklan.pl/warunki-gwarancji>. Garanciális feltételek más piacokon - kérjük, forduljon a helyi forgalmazóhoz.



A termék nem ártalmatlanítható a szokásos hulladékgyűjtő konténerekben.
A felhasználó felelőssége, hogy a hulladékot az elektromos és elektronikus berendezésekből keletkező hulladékok újrahasznosítására kijelölt gyűjtőhelyen leadja.



www.indianaline.com

Distributore generale / General distributor / Generalny dystrybutor:

Audio Klan Janusz Prządka sp.k.

ul. Gen. Andersa 12 lok. LU2

00-201 Warszawa

Polonia / Poland / Polska

www.audioklan.pl

e-mail: audioklan@audioklan.pl

tel. +48 22 777 99 00

HIVATALOS MAGYARORSZÁGI DISZTRIBÚTOR / SZERVÍZ

Aymara Kft.

1052 Budapest Aranykéz u.4-6

Tel: + 36 1 317 5560, +36 30 274 1717

Web: www.aymara.hu

Mail: sales@aymara.hu



Az Indiana Line márkára **24 hónap** jótállást vállalunk, kivételt képeznek a 250.000Ft feletti termékek melyekre a jótállás **36 hónap**.

Az Indiana Line hangsugárzókat Olaszországban tervezték - www.indianaline.com
